

品番	品名(呼び名)	材料(材質)	所要数 各台 (個)	摘要				1個ノ重サ kg 仕上ノ素材
				基	倉	片	図	

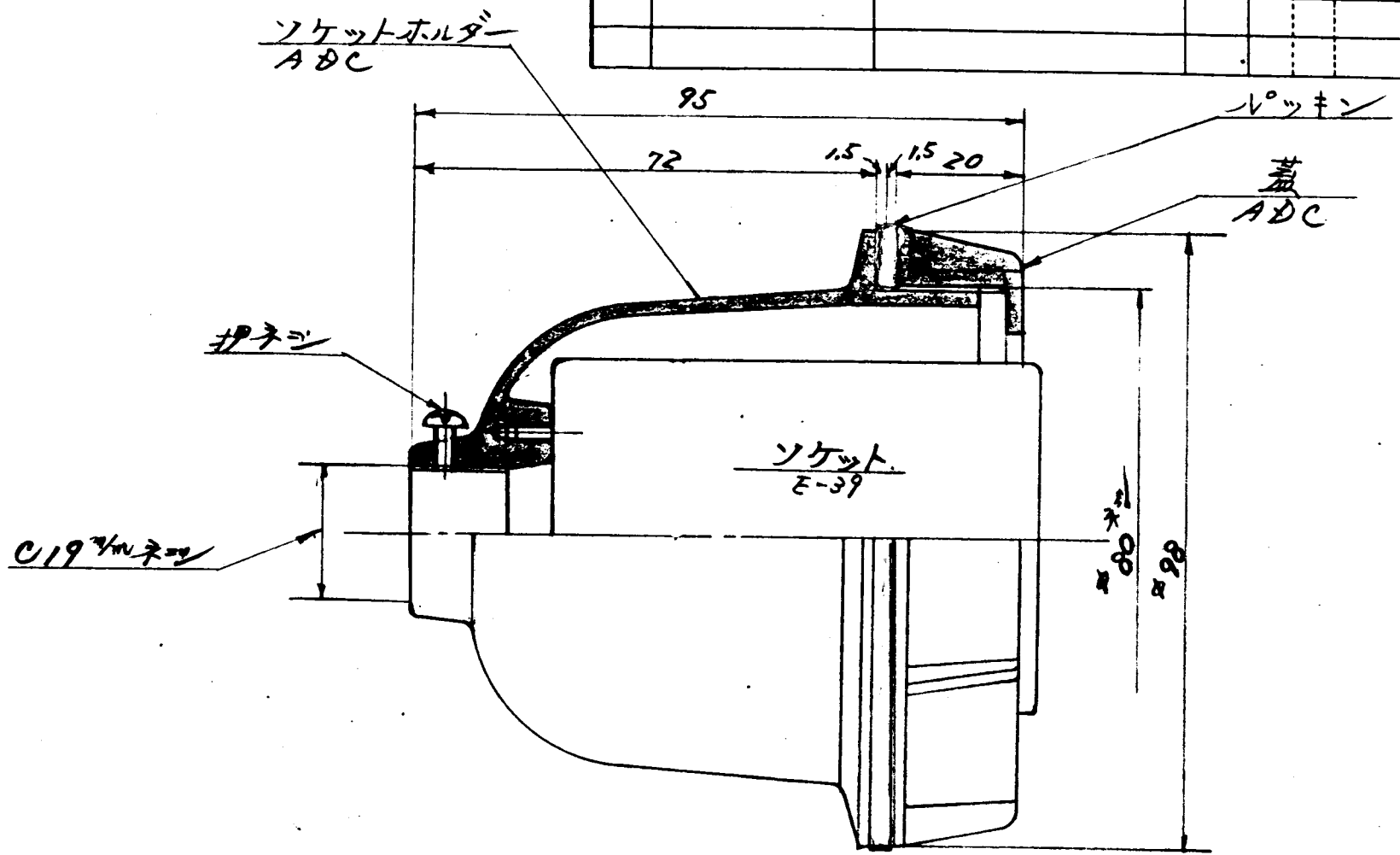

2	ヤスリ、ペーパー、ハンドクランプ サンドブラスト、ドラカク		
3	仕上シロハ付ケナイガタズ 機械加工ラッスル		
▽	100S以下	▽▽	0.5以下
▽▽	25S以下	▽▽▽	0.8S以下
指定以外ノ寸法ニ対スル寸法差			
精	呼び寸法	中級	細級
	1以上 4以下	±0.1	±0.3
リ	4ラコエ 16*	±0.2	±0.5
	16* 8*	±0.3	±0.7
加	8* 25*	±0.5	±1.2
	25* 100*	±0.8	±2.0
工	100* 200*	±1.2	±3.0
	200* 400*	±1.8	±4.5
鍛造加工	精練	並練	
鍛造加工	精練	並練	
プレス加工	精練	並練	
ガス切加工	精練	並練	
シャー加工	精練	中級	細級

改定	A	第三角図法	#	202-N	ソケットホルダー		
		尺度					
		K.K. 笠松電機製作所	作成	昭和	年	月	日
		作成	照査	設計	係長	課長	M40355