

図番

品番	品名	材	料	所要数 (個)	備			要
					基	倉	部品番号	

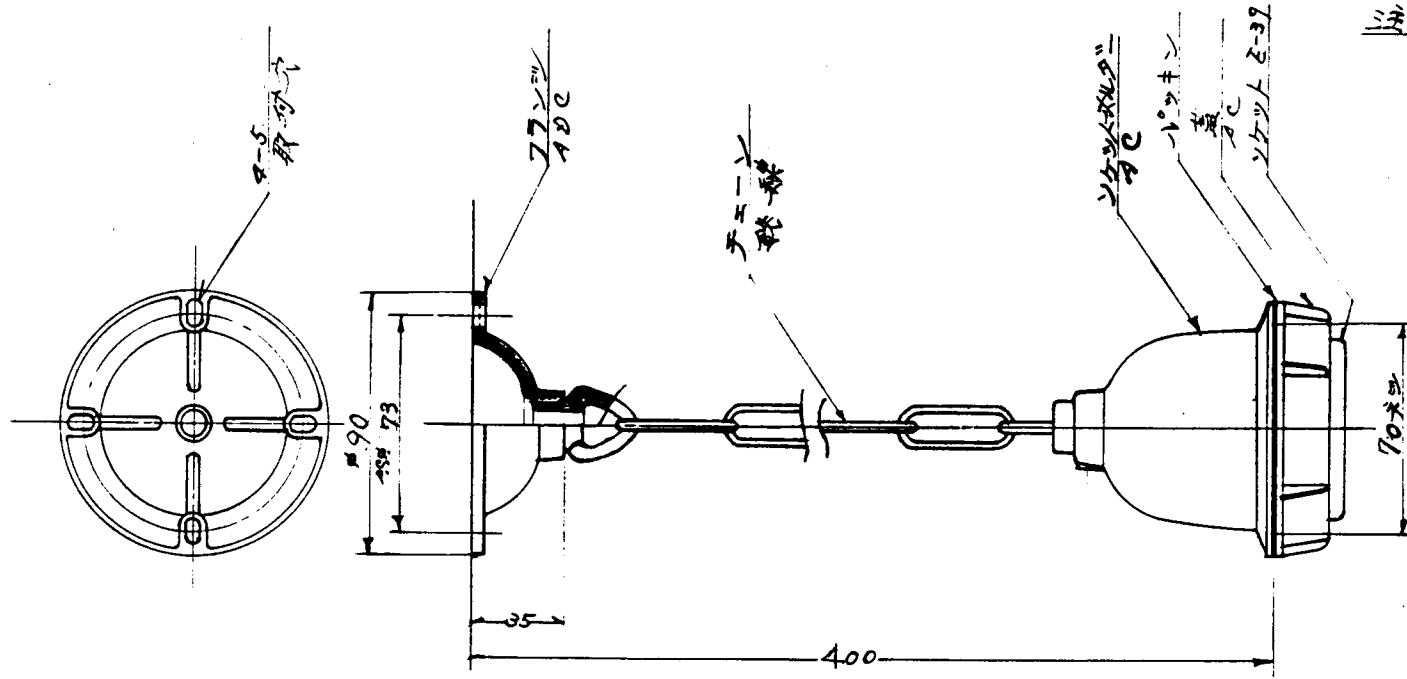

注) 1. 防錆処理を器具外面ブルー
色塗装とする。
2. 0出線ハフランジ外=0.15
出スト。

2	ヤスリ、ペーパー、ハンドグライン サンドブラスト、ドグラカケル		
3	仕上げシロハヤケイカ、 機械加工		
▽	100S以下	▽▽▽	6.5
▽▽	25S以下	▽▽▽▽	0.85
指定以外ノ寸法ニ対スル寸法			
時	比	寸	法
1以上	4以下	±0.1	±
4	7	±0.2	±
16	63	±0.3	±
63	250	±0.5	±
250	1000	±0.8	±
1000	2000	±1.2	±
2000	4000	±1.8	±
鉄	造	加	工
精	造	加	工
精	造	加	工
精	造	加	工
精	造	加	工
精	造	加	工

改	定	A	第三角法	
			尺度	
			K.K. 笠松電機製作所 昭和 年 月 日作成	
作成	照査	設計	保長	課長

#298

チェーン吊り器具

M30336