

差図

品番	品名	材	料	所量数 (個)	摘要		
					基倉	部品図番号	

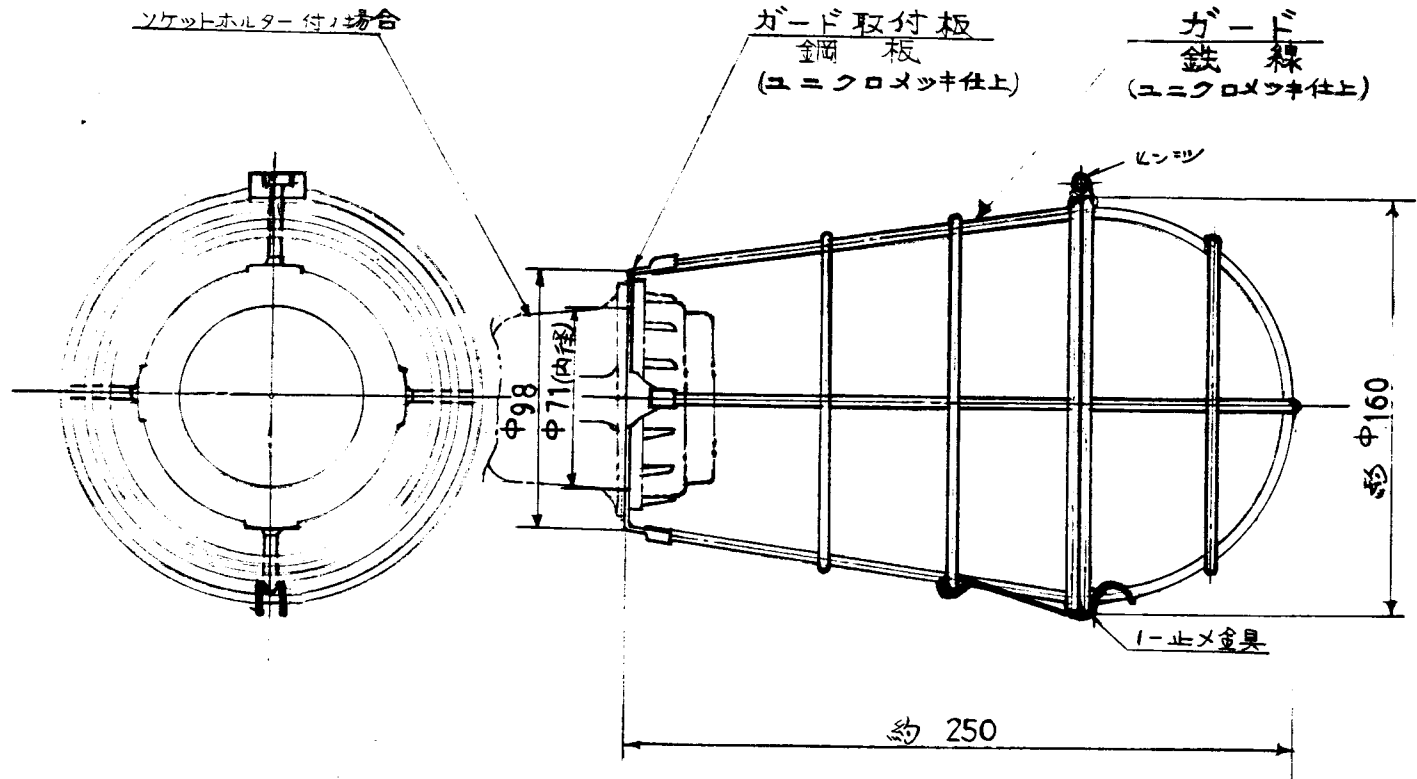

2	ヤスリ、ペーパー、ハンドグラインダ、サンドブラスタドカケル		
2	仕上げシロハケケイイグニス機加工ラスル		
▽	100S以下	▽▽	6S以下
▽▽	25S以下	▽▽▽	0.8S以下
指定以外ノ寸法ニ対スル寸法差			
呼	比	寸	法
1以上	4以下	±0.1	±0.3
4ヲコエ	16・	±0.2	±0.5
16・	63・	±0.3	±0.7
63・	250・	±0.5	±1.2
250・	1000・	±0.8	±2.0
1000・	2000・	±1.2	±3.0
2000・	4000・	±1.8	±4.5
研	送	加	工
研	送	加	工
研	送	加	工
研	送	加	工
研	送	加	工
研	送	加	工
研	送	加	工
研	送	加	工
研	送	加	工
研	送	加	工

改	A	第三角法	546	300W X 1灯用ガード	
		尺度 1/2			
		K.K. 立松電機製作所 昭和 年 月 日作成			
作成	照査	設計	係長	課長	M30351